

PORTES POUR L'INTÉRIEUR



**Demange**

Portes d'intérieur et placards  
Standard et sur-mesure

Gamme **Tradition** pages 6 à 17

Gamme **Sensation** pages 18 à 19

Gamme **Kontempo** pages 20 à 27

Gamme **Expression** pages 28 à 37

Gamme **Postformée** pages 38 à 39

Gamme **Arotza** pages 40 à 43

Gamme **Création** pages 44 à 47

**Hors-Normes** pages 48 à 49

**Placards** pages 50 à 51

**Vitrages** pages 52 à 53

**Encadrement** pages 54 à 55

**Coulissant** page 56

**Ferrage** page 57

**Finitions** page 58

**Isolation** page 59

**Serrure** page 60

**Poignées** page 61

Découvrez nos  
gammes de portes  
pour l'intérieur

[www.portes-demange.fr](http://www.portes-demange.fr)





► **Située au coeur du Parc Régional des Ballons des Vosges,**  
la menuiserie Demange  
conçoit et réalise des portes d'intérieur  
dans les essences de bois les plus nobles.

Tournée vers l'avenir,  
elle innove pour vous proposer  
des modèles aux lignes contemporaines  
dans la qualité qui fait sa réputation  
depuis plus de 30 ans.



**Demange**

*portes pour l'intérieur*



### Sapin européen

Ton bois clair, blanc et rose pâle  
Nettement veiné.  
Sans nœuds.

**Densité = 0,5**

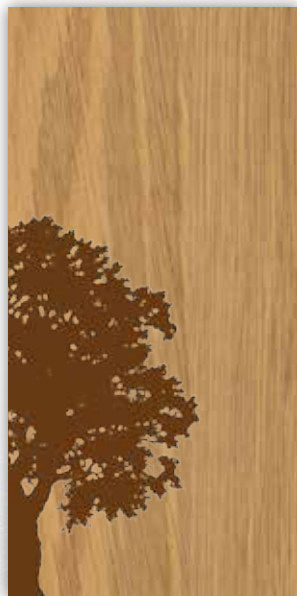

### Chêne

Bois européen.  
Ton bois clair, blanc et rose pâle.  
Nettement veiné.

Sans nœuds.  
**Densité = 0,7**



### Frêne

Bois européen.  
Ton bois très clair.  
Moyennement veiné.

Sans nœuds.  
**Densité = 0,7**



### Hêtre étuvé

Bois européen.  
Ton rose léger.  
Peu veiné.

Sans nœuds.  
**Densité = 0,7**



### Épicéa thermo-traité

Bois européen thermo-traité.  
Ton brun clair  
Nettement veiné.

Avec nœuds.  
**Densité = 0,41**



### Sapin du nord

Bois européen clair.  
Ton blanc très pâle.  
Nettement veiné.

Avec nœuds sains.  
**Densité = 0,45**

## pour l'amour du bois

**Notre objectif est  
une exploitation durable  
et citoyenne de l'ensemble  
du processus de  
fabrication.**

Les procédés de sélection des essences, les processus de séchage et toutes les opérations de modification des matériaux font l'objet d'un suivi rigoureux. Les matériaux utilisés pour nos fabrications sont choisis pour leur qualité environnementale. Toute la matière première non utilisée lors des fabrications classiques est revalorisée par des technologies novatrices dont le lamellé collé.



### Lamellé-collé

Notre propre fabrication de profils en lamellé-collé avec une conception unique garantit la parfaite stabilité de nos portes.



### Insertion métal

Incrustation d'aluminium et d'inox.



### Gravure

L'utilisation de machines de haute technologie comme les centres d'usinage à commande numérique ou les lasers permettent de créer des motifs et des textures originaux.

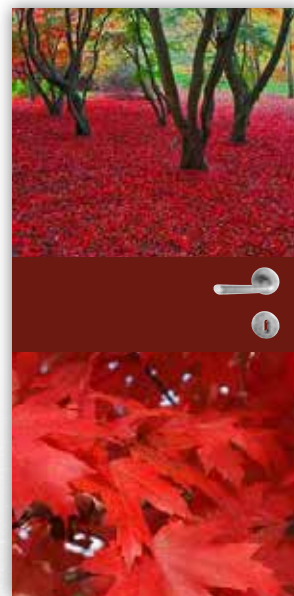

### Impression numérique

L'impression numérique d'un motif ou d'un dessin permet d'obtenir des portes au design unique.



### Brossage

Nous structurons les matières afin d'obtenir un aspect scié, brossé ou vieilli.



### Finition

Notre bureau d'étude innove sans cesse pour créer de nouvelles finitions.

## à la rencontre des savoir-faire

### Au carrefour des savoir-faire naît l'innovation.

Le bois est un matériau noble qui permet de multiples déclinaisons. Les équipes Demange conjuguent expérience et savoir-faire pour sublimer la menuiserie grâce à des techniques modernes et novatrices. Des portes uniques par leur conception et durables par les procédés de fabrication et la qualité de réalisation.

# Gamme *Tradition*



> **Porte d'intérieur en bois d'une épaisseur de 39 mm.**

> **Essences disponibles**

- sapin, épicéa thermo-traité, frêne, hêtre étuvé, chêne, sapin du nord, à peindre.

> **Fabrication de type artisanal**

- Assemblage tenon-mortaise.  
- Moulure profil, contre-profil, doucine de 20 mm pour les portes pleines ou de 10 mm pour les portes à petits-bois.

- Petits-bois mortaisés pour les portes vitrées à croisillons.

- Montants de porte en lamellé-collé, largeur 100 mm en standard, possibilité 120 ou 130 mm.

- Panneau massif épaisseur 22 mm sauf essence à peindre.

> **Dimensions**

- Hauteur standard : 2040 mm.

- Largeurs standard : 430, 630, 730, 830, 930 mm.

- Possibilité de sur-mesure.



” Noble et intemporel,  
le bois donne du caractère  
à votre intérieur ”



> modèle présenté :  
**Arabis** finition laqué blanc





**- Arabis -**

sapin finition brute



**- Arabis V4 -**

sapin finition laquée



**- Arabis Grand Vitrage -**

sapin finition teintée



Moulure grand cadre



Nos modèles sont réalisables en moulure "grand cadre" avec de nombreux profils possibles.

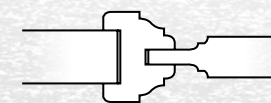





**- Silène -**

chêne finition brute



**- Silène Grand Vitrage -**

hêtre finition vernie



**- Silène V6 -**

sapin finition vernis mat



**- Silène V8 -**

hêtre finition teintée



- **Gentiane 2VI** -

sapin du nord finition brute



Brossage



cette technique nous permet de mettre en valeur la structure du bois



- **Gentiane** -

sapin du nord finition brute



- **Silène 2PX+2VI** -

chêne finition brute



Vieilli, chevillé



un accord parfait entre le style architecturale de votre maison et vos portes



- **Silène 4PX** -

chêne finition teintée vieillie



- Liseron -

sapin finition brute



- Liseron Grand Vitrage -

sapin finition teintée



- Liseron V6 -

sapin finition brute



- Liseron V8 -

sapin finition brute



- Célosie -

sapin finition teintée



- Célosie Grand vitrage -

sapin finition brute



- Glycine V6 -

chêne finition vernis mat



- Glycine V8 -

chêne finition vernis mat



## Placard



quelque soit le modèle,  
nous créons sur-mesure le placard  
coordonné à votre porte



### - Camelia -

sapin finition brute



### - Camelia Grand Vitrage -

sapin finition brute



### - Camelia V4 -

sapin finition brute



Vitrages biseautés

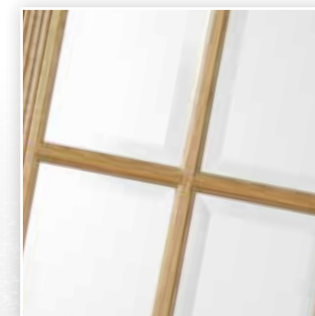

- **Orchidée** -

sapin finition brute

- **Jasmin V6** -

chêne finition teintée

- **Jasmin V8** -

sapin finition brute



Sur-mesure



tous nos modèles sont entièrement  
adaptables à vos envies :  
dimensions, essence de bois, couleur...  
Possibilité de contretypage



- **Jasmin Grand Vitrage** -

chêne finition teintée, patinée

- **Ancolie V6** -

chêne finition brute

- **Ancolie V8** -

chêne finition brute



- Digitale -

chêne finition teintée, patinée



- Digitale Grand Vitrage -

chêne finition teintée, patinée



- Digitale V6 -

chêne finition brute



- Digitale V8 -

chêne finition brute





- **Daphné** -

sapin finition teintée



- **Azalée V6** -

sapin finition brute



- **Azalée V8** -

sapin finition lasurée blanc



- **Azalée Grand Vitrage** -

sapin finition brute

# Gamme SENSATION



**Les portes SENSATION,**  
résistent mieux aux variations hygrométriques,  
grâce à leurs panneaux plaqués.

> **Porte en bois d'une épaisseur de 39 mm.**

> **Essences disponibles :**

sapin, frêne, hêtre étuvé, chêne.

> **Fabrication de type artisanal**

- Assemblage tenon-mortaise.
- Moulure profil, contre-profil, doucine de 20 mm pour les portes pleines ou de 10 mm pour les portes à petits-bois.
- Petits-bois mortaisés pour les portes vitrées à croisillons.

- Montants de porte en lamellé-collé, largeur 100 mm en standard,
- possibilité 120 ou 130 mm.
- Panneau plaqué bois épaisseur 17 mm.

> **Dimensions**

- Hauteur standard : 2040 mm.
- Largeurs standard : 430, 630, 730, 830, 930 mm.
- Possibilité de sur-mesure.





Tous les modèles  
de la gamme TRADITION  
sont réalisables  
en gamme  
SENSATION.



> modèle présenté :  
**Digitale V6** finition céruse opaque



# Gamme Kontempo



- > Porte d'intérieur en bois d'une épaisseur de 39 mm.
- > Panneau plaqué dans l'essence de 16 mm d'épaisseur.
- > Essences disponibles
  - sapin, frêne, hêtre étuvé, chêne, à peindre.

#### > Fabrication de type artisanal

- Assemblage tenon-mortaise.
- Profilage à chanfrein brise-arête sans doucine.
- Montants de porte largeur 100 mm en standard.
- Possibilité 120 ou 130 mm.
- Panneau plaqué 17 mm sur support aggloméré.

#### > Dimensions

- Hauteur standard : 2040 mm.
- Largeurs standard : 430, 630, 730, 830, 930 mm.
- Possibilité de sur-mesure.





“  
Simplicité des formes et qualité  
des matériaux, pour un intérieur  
sans compromis.”



> modèle présenté :  
**Clivia** finition teintée noire



Les modèles  
Cléome et  
Cléome SS PX  
sont réalisables  
avec 2 ou 3  
traverses



**- Cléome -**

chêne finition teintée

**- Cléome SS PX -**

hêtre finition vernie

**- Silène -**

frêne finition lasure

**- Silène Grand vitrage -**

frêne finition lasure



## laques

toutes les couleurs RAL et NCS.  
Contretypage possible  
sur la base d'un échantillon



### - Silène SS PX -

hêtre finition blanchie mat

### - Clivia -

à peindre finition laquée

### - Clivia SS PX -

à peindre finition laquée



sapin finition brute

**Seringa Grand Vitrage -**



**- Seringa -**

sapin finition teintée

**- Seringa SS PX -**

sapin finition brute

**- Lælia -**

frêne finition lasure

**- Lælia Grand Vitrage -**

frêne finition lasure





Oculus



l'esprit industriel  
s'invite chez vous.  
Entre mystère et transparence  
l'oculus apporte sa touche  
de modernité



- Cosmos Grand Vitrage

chêne finition vernie



- Lælia SS PX -

frêne finition lasure

- Cosmos -

hêtre finition teintée

- Cosmos SS PX -

sapin verni naturel



## Gamme Kontempo



Toutes nos portes  
sont réalisées avec le plus grand soin.  
Découvrez les détails qui font  
la réputation  
des Portes Demange.

### - Iris -

hêtre finition brute

### - Iris Grand Vitrage -

hêtre finition vernis satiné

### - Iris SS PX -

hêtre finition teintée



Une porte...



...une poignée



- **Phlox** -

sapin finition brute

- **Phlox Grand Vitrage** -

sapin finition brute

- **Phlox SS PX** -

sapin finition "blanchie mat"

Une large gamme de poignées vous sera proposée pour trouver celle qui correspondra au style de votre habitat.

# Gamme Expression

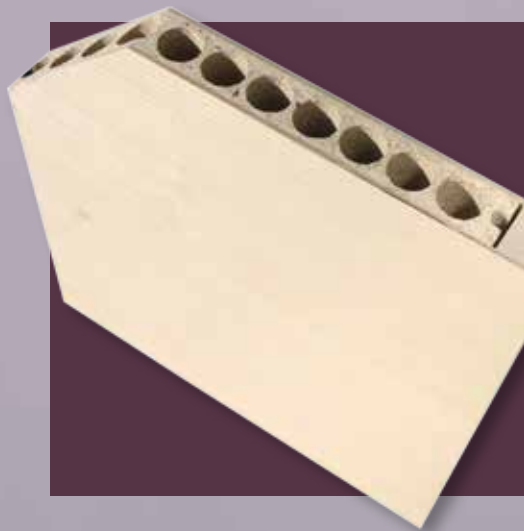

> Porte d'intérieur isoplane d'une épaisseur de 39 mm.

> **Essences disponibles**

- sapin, frêne, hêtre étuvé, chêne, à peindre.

> **Fabrication de type artisanal**

- Isoplane plaquée (possibilité âme alvéolaire).
- Support MDF de 3 mm de chaque côté
- + placage bois sur chaque face (sauf finition à peindre).
- Chants de l'ouvrant dans l'essence du placage (sauf finition à peindre).
- Gravure de motif en option.

> **Dimensions**

- Hauteur standard : 2040 mm.
- Largeurs standard : 430, 630, 730, 830, 930 mm.
- Possibilité de sur-mesure.

> **Fonctions techniques optionnelles**

- Coupe-feu 1/2 heure ou 1 heure.
- Acoustique.
- Stable pour des températures différentes des 2 côtés de la porte.
- Isolante.





“  
Une matière sublimée,  
un design sans compromis pour  
un intérieur qui ne ressemble  
qu'à vous ”

> modèle présenté :  
**Phalno insert frêne** finition laquée en blanc





## Gravure personnalisée



nos portes d'intérieur sont personnalisables en gravant un motif. Découvrez notre gamme de gravure ou créez la vôtre !



### - Âme tubulaire plaquée -

hêtre finition brute



### - Datura -

hêtre finition vernie



### - Datura oculus rond -

sapin finition brute  
avec oculus



**Oculus**



emprunté à l'esprit industriel,  
l'oculus sait amener une touche  
de modernité  
en révélant par transparence  
un peu du mystère  
de l'autre côté.



**- Datura inserts alu  
oculus rond -**

chêne finition blanchie  
avec inserts aluminium et oculus

**- Pyrus -**

chêne finition vernis mat

**- Pyrus inserts alu -**

chêne finition vernis mat



- **Oxalis** -

sapin finition brute



- **Oxalis Grand Vitrage** -

option traits clairs sur vitrage dépoli



- **Avena** -

frêne finition vernie



- **Avena 2VI** -

frêne finition brute





- Danaé -

chêne finition vernie



- Danaé Grand Vitrage -

hêtre finition vernie



- Vanda -

frêne finition vernie



- Vanda 2VI -

frêne finition vernie



**Ferrage invisible**



l'intégration poussée  
à son maximum !  
Une fois la porte fermée,  
le ferrage devient invisible



- **Bonsaï** -

chêne finition teintée

- **Bonsaï inserts alu** - - **Bonsaï Grand Vitrage** -

chêne finition teintée

chêne finition teintée



## Inserts

pour le modèle Phalno  
inox,  
bois rare,  
verre,  
aluminium,  
laque,  
pierre de parement

...



### - Phalno -

finition laquée insert frêne olivier

### - Lumbo -

chêne finition teintée

### - Litchi -

chêne finition vernie



> Nos techniques de gravure permettent de laisser libre cours à votre imagination.

Sur placage bois ou à peindre en standard ou sur-mesure, au fil du bois, en horizontal ou en vertical, tous nos modèles s'adaptent à vos envies.

> Les gravures peuvent être teintées, vernies, laquées couleur ou en aluminium..

> L'organisation de nos modèles par famille vous permet de personnaliser chaque porte de votre maison tout en créant une logique d'ensemble.



au gré de vos envies...

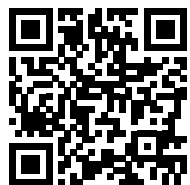

Retrouvez l'ensemble de nos modèles sur notre site :  
[www.portes-demange.fr/gravures.html](http://www.portes-demange.fr/gravures.html)

famille  
- Graphik -

famille  
- Linéale -



Visuels non contractuels

famille  
- Cyclique -

famille  
- Arcane -

famille  
- Suite -

famille  
- Games -

# Gamme Postformée

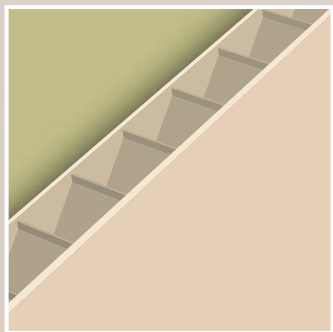

Les portes POSTFORMÉES sont une réponse économique aux contraintes de l'habitat moderne.

> Porte en bois et MDF d'une épaisseur de 39 mm.

> Essences disponibles : MDF.

> Fabrication de type industriel

- Âme alvéolaire.

- Support MDF 3 mm de chaque côté.

- Chant de l'ouvrant en résineux.

- Laquage en option.

> Dimensions

- Hauteur standard : 2040 mm.

- Largeurs standard : 430, 630, 730, 830, 930 mm.

- Possibilité de sur-mesure

(sous réserve de faisabilité, nous contacter).



**Carline**

à peindre finition prépeinte



**Althéa V6**

à peindre finition prépeinte



**Fusain V6**

à peindre finition prépeinte



**Althéa**

à peindre finition prépeinte



**Cirse**

à peindre finition prépeinte



**Fusain**

à peindre finition prépeinte





> modèle présenté :  
**Fusain** à peindre finition prépeinte

# Gamme Arotza

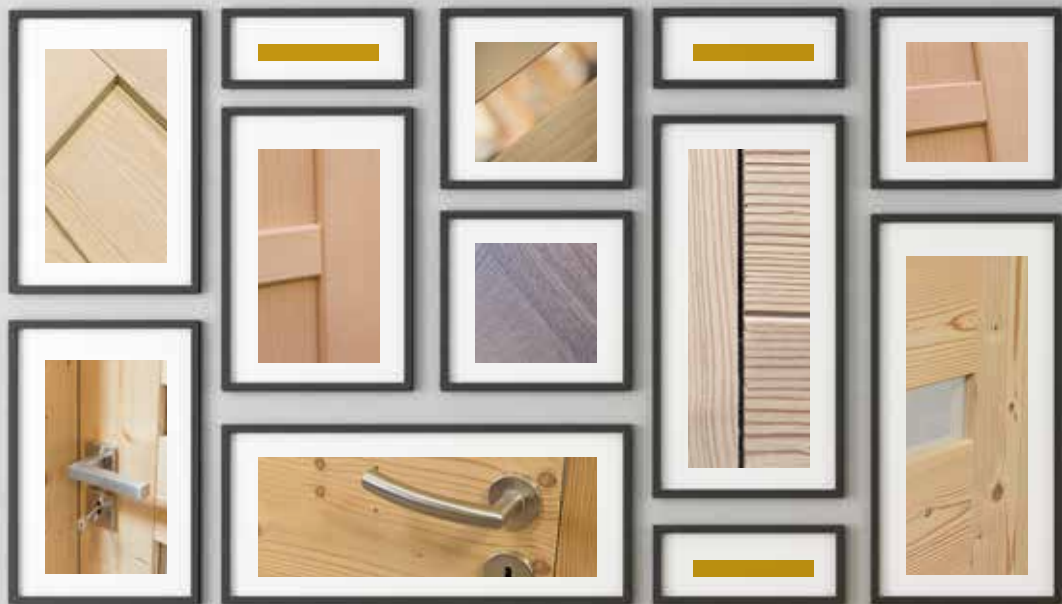

> Porte d'intérieur d'une épaisseur de 39 mm.

> **Essences disponibles**

- sapin, sapin thermo-traité, sapin du nord, frêne, hêtre étuvé, chêne, à peindre.

> **Fabrication de type artisanal**

- Âme composite.
- Placage bois 2 mm sur chaque face (sauf finition à peindre).
- Chants de l'ouvrant dans l'essence du placage (sauf finition à peindre).
- Gravure de motif en option.

> **Dimensions**

- Hauteur standard : 2040 mm.
- Largeurs standard : 430, 630, 730, 830, 930 mm.
- Possibilité de sur-mesure.

> **Fonctions techniques optionnelles**

- Coupe-feu 1/2 heure ou 1 heure.
- Acoustique.
- Stable pour des températures différentes des 2 côtés de la porte.
- Isolante.







> modèle présenté :  
**Sabline** finition épicea  
thermo traité





- Ophrys -

7TM136 + 1strat 136 + 7TM136  
chêne laqué pores ouverts



- Ophrys -

9TM227  
sapin du nord thermo traité brossé



- Ophrys -

9TM227 + gravure  
chêne laqué en gris gravé



- Sabline -

5VI396 + inserts inox brossé  
chêne teinté noir cérusé gris



- **Sablina** -

*11TR160 + 10 strat*  
sapin du nord brossé teinté



- **Sablina** -

*9TM160 + 8VI75*  
sapin du nord brossé teinté



- **Linaire** -

*6MT + Insert inox brossé*  
chêne brut



- **Linaire** -

*6MT + Insert strat.*  
chêne laqué pores ouverts

# GammeCréation

> Chaque année les équipes Demange collaborent avec un peintre, graphiste, architecte ou ébéniste d'art pour imaginer et élaborer une gamme de portes unique.

Années après années, les modèles enrichissent la gamme création pour sublimer vos intérieurs.

Ces réalisations sont le fruit d'un échange de savoir-faire, l'occasion de présenter l'expertise Demange associée à la créativité. Un subtil mélange entre artiste et artisan.

Retrouvez tous les modèles sur notre site internet...

[www.portes-demange.fr/creation.html](http://www.portes-demange.fr/creation.html)

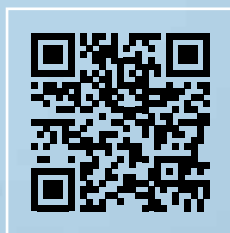

“ Porte Demange soutient  
la création en donnant carte blanche  
à un designer ! ”

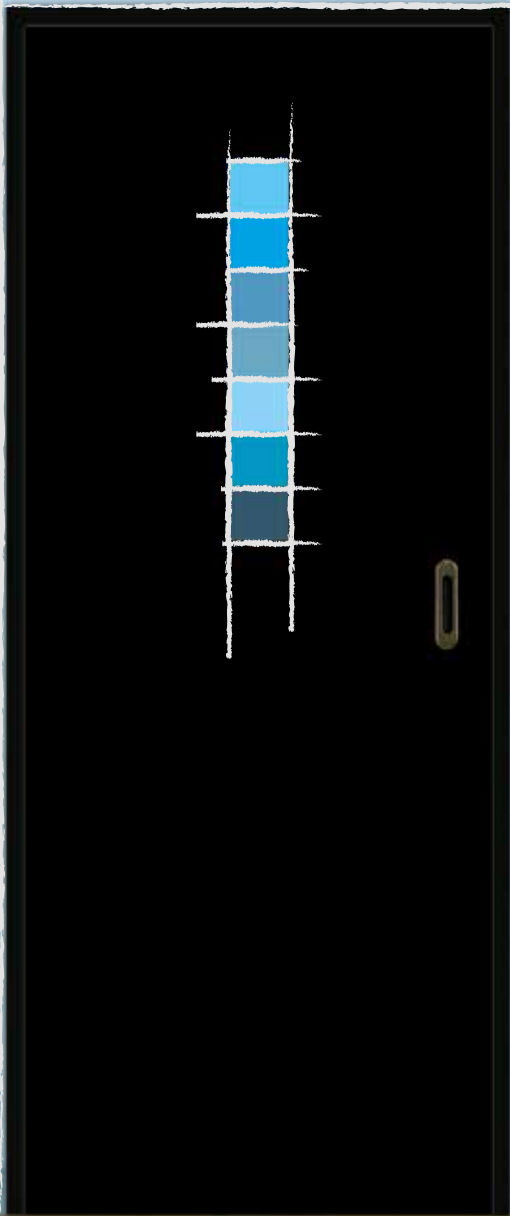



- Chromo  $\zeta$  -

médium noir teinté dans la masse  
vitrages de couleur



- Chromo  $\beta$  -

médium noir teinté dans la masse  
vitrages de couleur

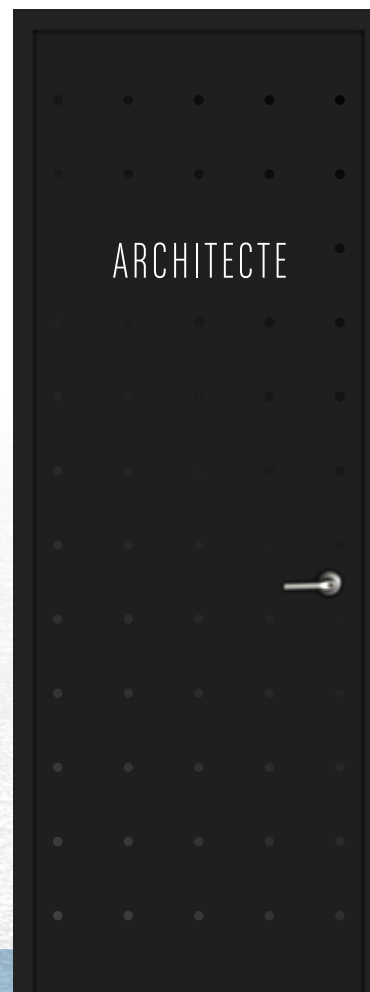

- MAT -

médium noir teinté dans la masse  
verniss sélectif brillant



- MAT #2 -

médium noir teinté dans la masse  
verniss sélectif brillant



**- MAT #3 -**

médium noir teinté dans la masse  
vernis sélectif brillant



**- PoP -**

chêne finition brut  
insert de vitrage de couleur



**- PoP double -**

chêne finition brut  
insert de vitrage de couleur

# réalisations

## HORS/ NORMES

Notre service développement en partenariat avec un designer vous accompagne pour imaginer et concevoir la porte adaptée à votre habitat.

La précision et la tranquillité du sur-mesure.

Série de portes pour un manoir au Luxembourg



/ Manoir /

Porte épaisseur 80 mm



Porte sous tenture



/ Gamme Dandy /



**VOS DÉSIRES  
SONT DES ORDRES !**



**/ Vitrage rouge /**

Porte de 2,50 m de hauteur  
pour un appartement parisien.



**/ Hausmann /**

Pour les hôtels version  
retardateur 1/2 h ou 1 h



**/ Courchevel /**



## INTÉGRATION

et rationalisation de votre décoration.

Nos portes de placard, dressing s'adaptent à votre architecture intérieure.



### Coulissant

*Réalisable pour tous les modèles*

- Ouvrants : 28 mm d'épaisseur
- Dormant : 70 mm d'épaisseur
- Garniture avec frein et rail en aluminium
- Fabrication sur-mesure

### Pliants

*Réalisable pour tous les modèles*

- Ouvrants : 40 mm d'épaisseur
- Dormant : 50/60 mm de section
- Garniture avec frein et rail en aluminium
- Fabrication sur-mesure

### Ouverture à la française

*Réalisable pour tous les modèles*

- Ouvrants : 28 mm d'épaisseur et dormant : 40 mm d'épaisseur
- Fermeture par aimants et boutons bois (espagnolette et clé en option)
- Fabrication sur-mesure
- Réalisation des joues en massif avec panneaux plate-bande ou en panneau
- Possibilité d'aménagement intérieur en mélaminé ou plaqué





Afin de coordonner le style global de votre décoration intérieure, nous associons l'esthétique de vos portes d'intérieur et de vos espaces de rangement. Bien sûr, les différents types d'ouverture restent disponibles...

**TRANSPARENCE,**

liaison entre les espaces en y apportant la lumière.

Découvrez les nombreuses solutions qui s'offrent à vous chez Demange.



Il existe 1000 et 1 façons d'intégrer du vitrage dans votre porte...



Dépoli



Master carré



Antique clair



Dépoli traits clairs



Parsol bronze

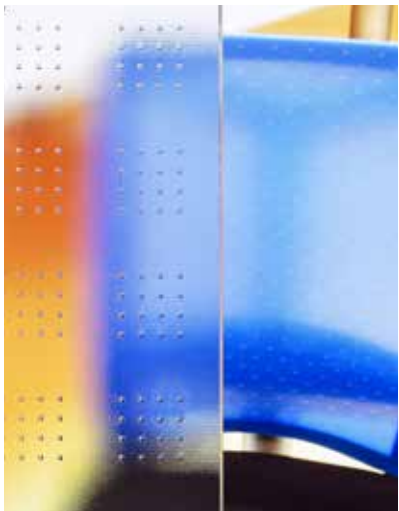

Master lens



Master point



Gothic clair



Biseauté

Et encore plein d'autres  
vitrages selon vos goûts,  
la décoration de votre  
intérieur...

Consultez-nous.

## L'ENCADREMENT

de vos portes constitue un élément primordial pour la durabilité et la qualité de vos portes.

Nous vous accompagnons dans le choix, la réalisation et la pose du cadre adapté à la spécificité de votre habitat.

## POSE SUR HUISSERIE

Vue en coupe d'une porte sur huisserie 57/92 posée sur une cloison en plaques de plâtre.

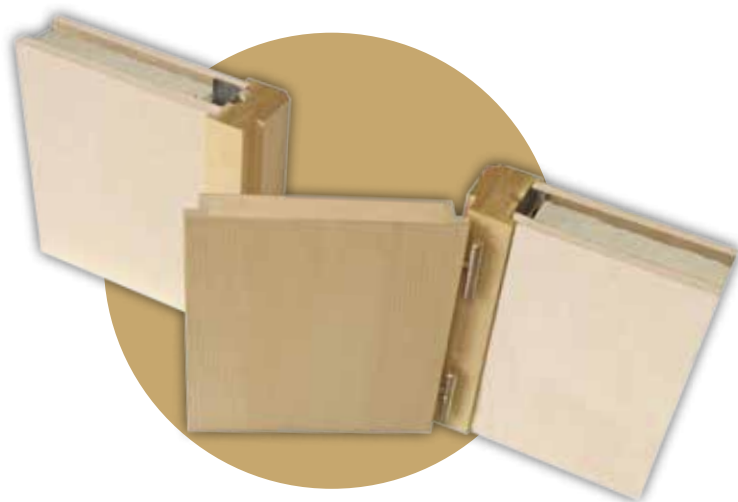

- Assemblage des montants et traverses par des tourillons.
- Structure en lamellé-collé indéformable.
- Avec joint isophonique posé, blanc, brun ou translucide à préciser à la commande.
- Ferrage à recouvrement par 4 fiches (ou arasant sur paumelles en option).
- Épaisseur sur-mesure (72 mm, 92 mm en standard).

### AVANTAGES DE LA POSE SUR HUISSERIE

- > Possibilité de réalisation en coupe-feu 1/2h.
- > L'ensemble est livré assemblé (pas de kit à monter sur chantier).
- > Nombreuses options possibles : ferrage invisible, serrure de sûreté...



Avec rainure à brique



Sans rainure à brique

## CADRE DE 40 MM EN APPLIQUE

Vue en coupe d'une porte sur cadre en applique de 40 mm posée sur une cloison en plaques de plâtre.



- Assemblage des montants et traverses par des tourillons.
- Structure en lamellé-collé indéformable.
- Avec joint isophonique brun.
- Ferrage à recouvrement par 4 fiches.

### AVANTAGES DE LA POSE EN APPLIQUE

- > Conservation (sauf cochonnet) de la largeur et de la hauteur de passage.
- > Une pose sur sol fini qui évite tout ajustage de l'ouvrant.
- > Fabrication de l'encadrement sur mesure
- > L'ensemble est livré assemblé (pas de kit à monter sur chantier)
- > Nombreuses options possibles : cadre mouluré (rustique ou aile d'avion), serrure de sûreté...

### ÉBRASEMENT AVEC CHAMBRANLE, CONTRE CHAMBRANLE

Vue en coupe d'une porte sur ébrasement chambranle contre chambranle posé sur une cloison en plaques de plâtre.

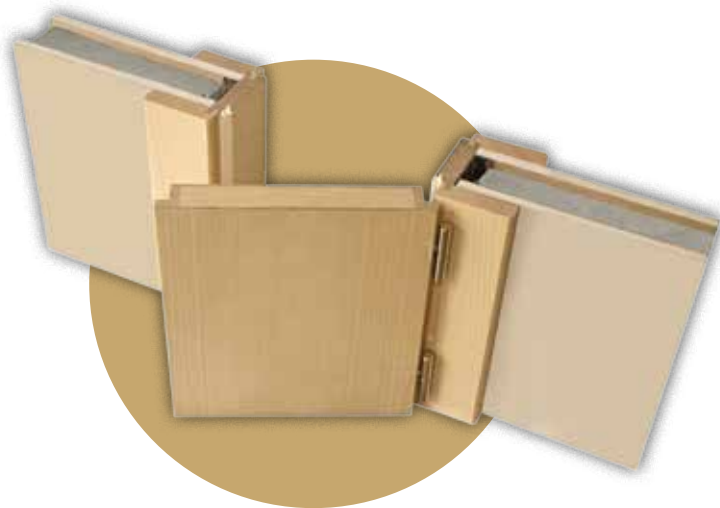

#### EN BOIS

- Assemblage par tourillons en standard (*à onglet sur demande*).
- Chambranles et contre-chambranles massifs ou plaqués de largeur 80 mm en standard épaisseur 22 mm.
- En option : chambranles et contre-chambranles élargis pour un recouvrement supérieur sur le mur.
- Joint isophonique posé, blanc, brun ou translucide à préciser à la commande.
- Ferrage à recouvrement par 4 fiches (*ou arasant sur paumelles en option*).

#### EN MDF

- Assemblage par tourillons en standard.
- Chambranles et contre-chambranles de largeur 60 mm en standard.
- En option : chambranles et contre-chambranles élargis pour un recouvrement supérieur sur le mur.
- Joint isophonique posé, blanc, brun ou translucide à préciser.
- Ferrage à recouvrement par 4 fiches.

#### AVANTAGES DE L'ÉBRASEMENT AVEC CHAMBRANLE, CONTRE CHAMBRANLE

- > Un habillage du mur pour une finition parfaite sans fixation apparente.
- > Une pose facile.
- > Une pose sur sol fini qui évite tout ajustage de l'ouvrant.
- > Ébrasement au millimètre pour parfaitement envelopper votre mur.
- > Un recouvrement du mur qui ne nécessite ni champlat, ni couvre-joint.
- > L'ensemble est livré assemblé (pas de kit à monter sur chantier).
- > Une pose à la fin des travaux pour éviter les vols et les détériorations.
- > Nombreuses options possibles : Ferrage invisible, chambranles moulurés (rustique ou aile d'avion), serrure de sûreté...
- > Une esthétique " Haut de gamme " qui habille toute l'épaisseur du mur.

Plus d'information sur notre site internet : [www.portes-demange.fr](http://www.portes-demange.fr)

### SENS D'OUVERTURE

- Ouverture à la française -

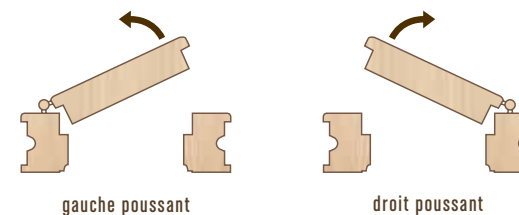

### IMPOSTE ET IMPOSTE FILANTE

Afin de combler une ouverture du sol au plafond, nous fabriquons avec deux types d'imposte.

- > Compatible avec tout type d'encadrement.
- > Fabrication sur mesure.



## LES COULISSANTS

s'invitent dans vos intérieurs.

En séparation de pièces ou pour habiller un dressing, ces portes, résolument modernes, apportent un véritable gain de place.

## À GALANDAGE dans le mur

### LE KIT COMPREND

- > Porte avec ses usinages et quincailleries
- > Conservation (sauf cochonnet) de la largeur et de la hauteur de passage.
- > Habillage du mur encadrement de type chambranle, contre-chambranle.
- > Fabrication sur mesure en fonction de l'épaisseur du mur.
- > Fourniture châssis métallique.



## EN APPLIQUE sur le mur

### LE KIT COMPREND

- > Système coulissant
- > Rail, garniture de qualité.
- > Bandeau et batte d'arrêt en bois massif.
- > Préhension par poignée cuvette
- > Serrure en option





## FERRAGE

Les encadrements se déclinent selon vos envies.

Il complète l'habillage de vos portes et allie esthétique et qualité des matériaux dans la durée.

## FERRAGE À RECOUVREMENT

Le ferrage à recouvrement masque tous les jeux de fonctionnement et permet un réglage précis de l'ouvrant.

### Fiches *pour portes à recouvrement*



**Fiche à turlupet**  
fer poli



**Fiche à turlupet**  
laiton vieilli



**Fiche droite**  
nickelée



**Fiche moderne**  
laiton poli



**Fiche droite**  
zinguée



**Fiche exacta**  
zinguée avec caches

Sélectionnez vos fiches parmi notre gamme en choisissant la forme et le ton qui conviennent à votre intérieur. Nous installons 4 fiches par porte pour une garantie totale du maintien de l'ouvrant dans le temps.

## FERRAGE ARASANT

Le ferrage par son esthétique plus contemporaine offre un style plus épuré.

### Ferrage invisible *pour portes arasantes*



### Paumelles *pour portes arasantes*



**Paumelle universelle**



**Paumelle à turlupet**  
laiton vieilli  
ou laiton poli  
ou fer poli



**Paumelle droite**  
inox

**PERSONNALISATION**

de vos portes selon vos envies.

Laquées, teintées, brossées ou vernies, pour un intérieur à votre image.



**Laques**

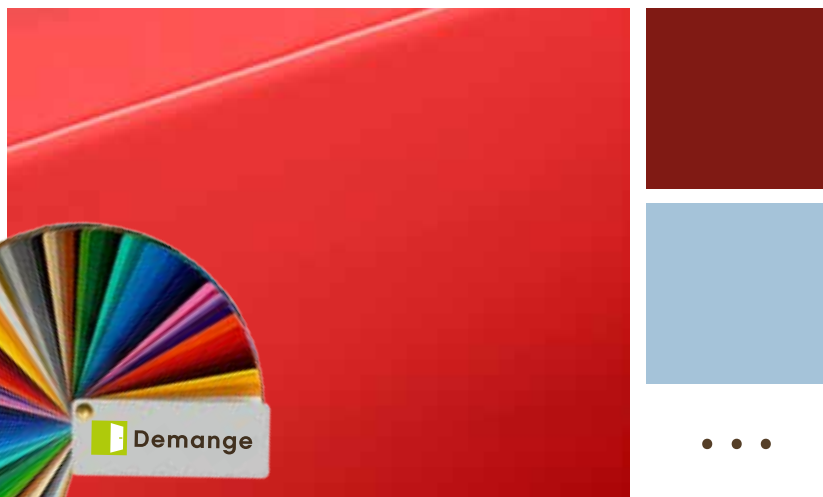

Notre gamme comprend toutes les laques du nuancier RAL, NCS...

**Teintes**

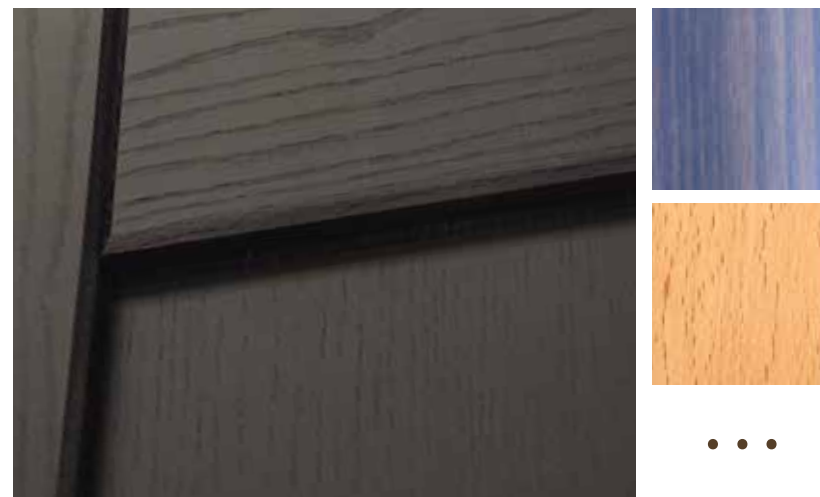

**Brossage**



**Vernis**

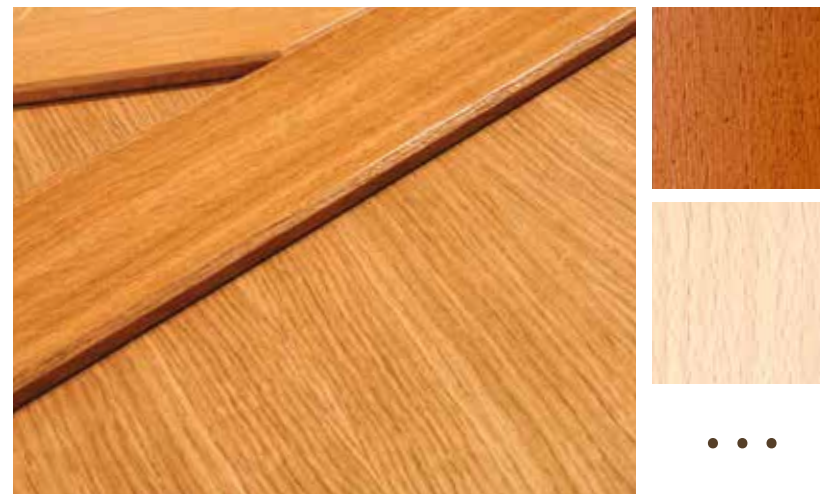

## ISOLATION

de vos portes qui communiquent avec des pièces froides.

Conjuger confort et préservation de l'environnement en réduisant vos consommations énergétiques.

### Les joints isophoniques

Brun, blanc, ou translucide en standard sur chambranle et contre-chambranle, sur huisserie et cadre.

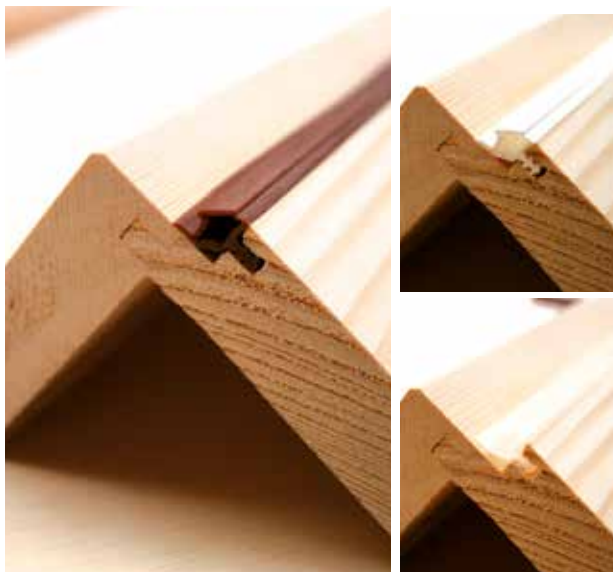

### Isolation polystyrène

20 mm + MDF 3 mm plaqué fixé sur une face de l'ouvrant.



### Plinthe automatique



OU

### Seuil aluminium avec joint

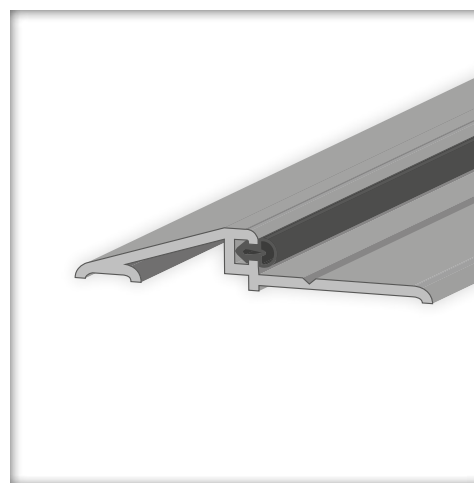

OU

### Seuil bois avec joint

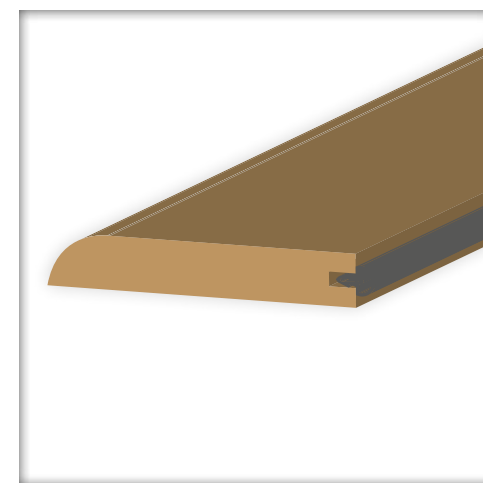

## SÉCURITÉ

Un point essentiel dans la réalisation des serrures et systèmes de fermeture.

Quelque soit le niveau de sûreté recherché, nos équipes vous proposeront le modèle adapté.

## AXE ET CARRÉ

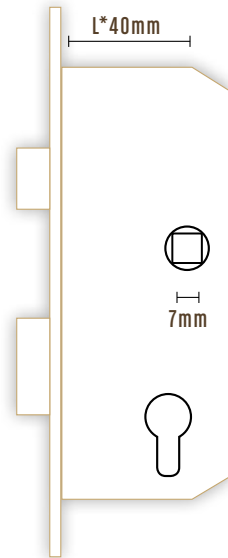

**Norme française**  
Carré > 7 mm / L\* > 40 mm

## OPTIONS

- > Carré > 8 mm / L\* > 55 mm (Norme Allemande et suisse)
- > Carré > 7 mm / L\* > 50 mm

\* L = distance entre l'axe de la béquille et le bord de la serrure

## FONCTION

### Bec de cane seule **BDC**

Béquille seule

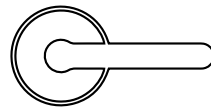

### Pène dormant 1/2 tour **PNDT**

Béquille + clé

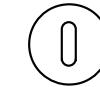
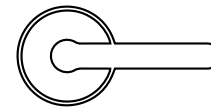

### Bec de cane condamnation **BCC**

Béquille + bouton

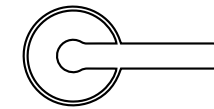

### A cylindre 1 ou 3 points **CYL**

Béquille + serrure

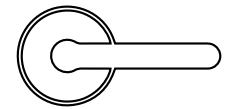

## OPTIONS

### > Digicode, gâche électrique



### > Serrure magnétique



- > le pêne 1/2 tour ne dépasse pas pour une esthétique parfaite
- > sans pile, sans électricité

## LES POIGNÉES

sont l'élément qui complète et habille vos portes.

Modernes ou traditionnelles elles se déclinent pour correspondre à l'esthétique de vos portes.



**Tokyo rosace**  
laiton poli



**Athinai**  
chromé mat/brillant



**Bergen**  
laiton chromé aspect inox



**Trondheim**  
inox mat



**E1400**  
inox mat



**Singapore**  
laiton argent antique



**Lucca**  
laiton chromé satiné



**Izmir**  
laiton chromé satiné



**Bari**  
laiton chromé satiné



**Cagliari**  
laiton chromé satiné



**Roissy**  
laiton poli



**Munchen**  
laiton vieilli  
(existe en laiton poli)



**Tokyo plaque**  
aspect inox



**Verona**  
aspect inox

Une demande  
spécifique ?  
Consultez notre  
équipe commerciale...





Nous remercions nos aimables clients qui ont accepté d'ouvrir les portes de leurs maisons.



**Demange**

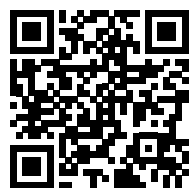

Retrouvez l'ensemble de nos produits sur  
[www.portes-demange.fr](http://www.portes-demange.fr)

Création graphique : [www.lezardscreation.fr](http://www.lezardscreation.fr)  
Crédit Photos : Lézards Création - Elodie Pierrat - Michel Laurent -  
Portes Demange se réserve le droit de modifier à tout moment et sans  
préavis les caractéristiques des modèles présentés.  
Les couleurs de finition de ce catalogue sont données à titre indicatif.  
Une différence peut être constatée. Merci de votre compréhension.